



10-959

PRECISION CUTS

25" Pro Multi-Floor Cutter

OWNER'S MANUAL

Coupeuse à planchers multiples 630 mm

MANUEL DU PROPRIÉTAIRE

Cortador para múltiples pisos de 630 mm

MANUAL DEL USUARIO

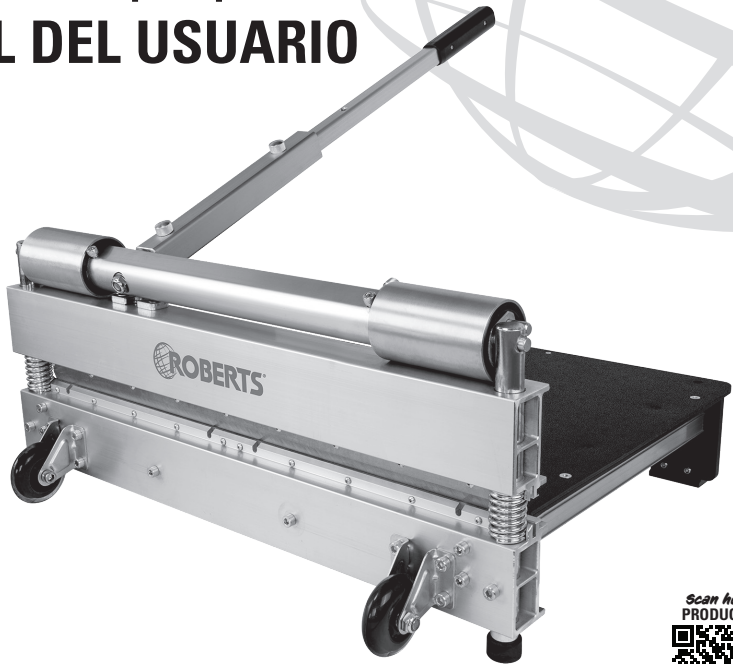

9-volt battery
sold separately

Batterie de 9 volts
vendue séparément

La batería de 9 voltios
se vende por separado

- ⚠ WARNING** Read and understand all instructions. Failure to follow all instructions listed below may result in electric shock, fire and/or serious bodily injury. **SAVE THESE INSTRUCTIONS FOR FUTURE REFERENCE.**
- ⚠ AVERTISSEMENT** Lire et comprendre toutes les directives. Le non-respect des directives décrites ci-dessous peut causer des chocs électriques, un incendie ou des blessures graves. **VEUILLEZ CONSERVER CES DIRECTIVES POUR RÉFÉRENCE ULTÉRIEURE.**
- ⚠ ADVERTENCIA** Lea y comprenda todas las instrucciones. Si no se cumplen todas las instrucciones enumeradas a continuación se puede producir choque eléctrico, incendio y/o lesiones físicas graves. **CONSERVE ESTAS INSTRUCCIONES PARA CONSULTARLAS EN EL FUTURO.**

Scan here for
PRODUCT VIDEO



Scan here for
PRODUCT
INFORMATION





WARNING: FAILURE TO FOLLOW THESE RULES MAY RESULT IN SERIOUS INJURY! USING THIS MACHINE WITH RESPECT AND CAUTION WILL CONSIDERABLY LESSEN THE POSSIBILITY OF PERSONAL INJURY.

SAFETY RULES FOR THE PRECISION CUTS™ MULTI-FLOOR CUTTER

- 1. READ AND UNDERSTAND THIS INSTRUCTION MANUAL BEFORE OPERATING THE PRO MULTI-FLOORING CUTTERS.**
2. If you are not thoroughly familiar with the operation of Precision Cuts™ Pro Multi-Floor Cutter, obtain advice from a qualified instructor.
3. Stay alert. Do not operate while under the influence of drugs, alcohol, or medication.
4. Always wear safety approved eye protection with side shields (ANSI Z87.1)
5. Keep work area free of debris.
6. Keep children and unauthorized persons away from the Precision Cuts™ Pro Multi-Floor Cutter and work area.
7. Make sure tool is secure. Operate only on a firm substrate or solid stand.
8. Use the right tool. Do not force the Precision Cuts™ Pro Multi-Floor Cutter or use it for a job which it is not designed for; use only on approved materials.
9. Keep the blade sharp. A dull blade will not perform properly.
10. Always keep hands away from blade while operating or carrying the cutter.
11. Do not alter or misuse this tool. The Precision Cuts™ Pro Multi-Floor Cutter is precision built; modifications not specified in this manual may result in a dangerous and unsafe environment.
12. Maintain the Precision Cuts™ Pro Multi-Floor Cutter with care. Keep Blade sharp and clean. Follow instructions for changing accessories.
13. Use only recommended accessories. The use of improper accessories may be hazardous and cause injuries.
14. Never leave Precision Cuts™ Pro Multi-Floor Cutter to be unattended. Secure the handle with the locking device when not in use.



WARNING
VERY SHARP BLADE

SET UP

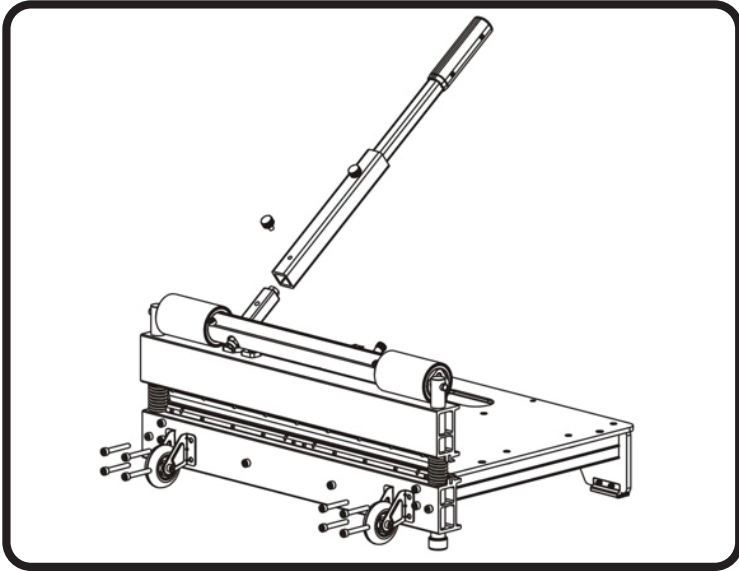

Installation Install the wheel assembly to the cutter base with provided bolts and nuts as shown.

Then insert the handle into the handle base as show and tighten provided screw.

Warning: Do not put your fingers against the sharp edge of the blade at any time.

CUTTING

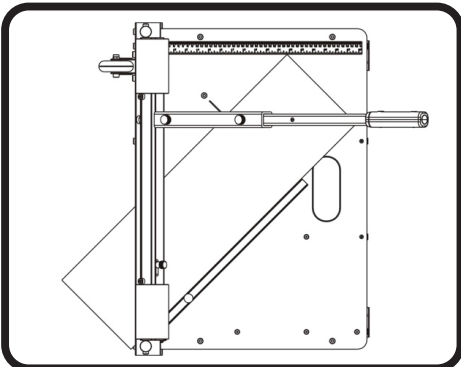

45° Cut

Adjust the angle attachment to 45°. Insert material between the cutting blade and the base, against the angle attachment as shown, then press the handle down to complete a cut.

Warning: Maintain control of the handle. Do not allow handle to slam back after making a cut.



! WARNING
VERY SHARP BLADE

MAINTENANCE

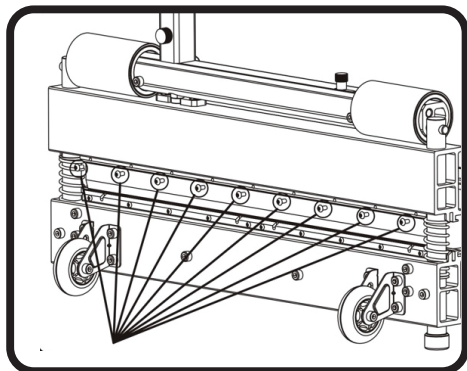

Changing the Blade

Use the provided Allen wrench to remove the nine screws, then hold the blade by each end and carefully move the blade out of blade holder.

Note: the flat side of the blade should face the working table when installing a new blade.

Warning: Do not put your fingers against the sharp edge of the blade at any time.

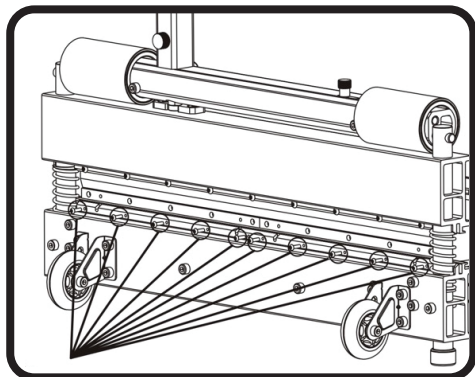

Changing the Nylon Bar

Use the provided Allen wrench to remove the ten screws, then hold the nylon bar and carefully move it out of nylon bar holder.

Warning: Do not put your fingers against the sharp edge of the blade at any time.

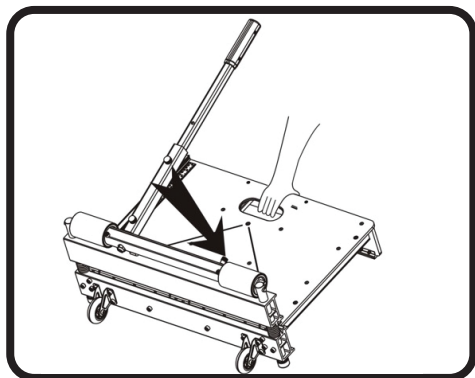

Transport

Lock the handle in the down position by sliding the locking pin on the eccentric cam as shown.

Carry the cutter using the table opening as shown



ROBERTS 10-959 PARTS DIAGRAM

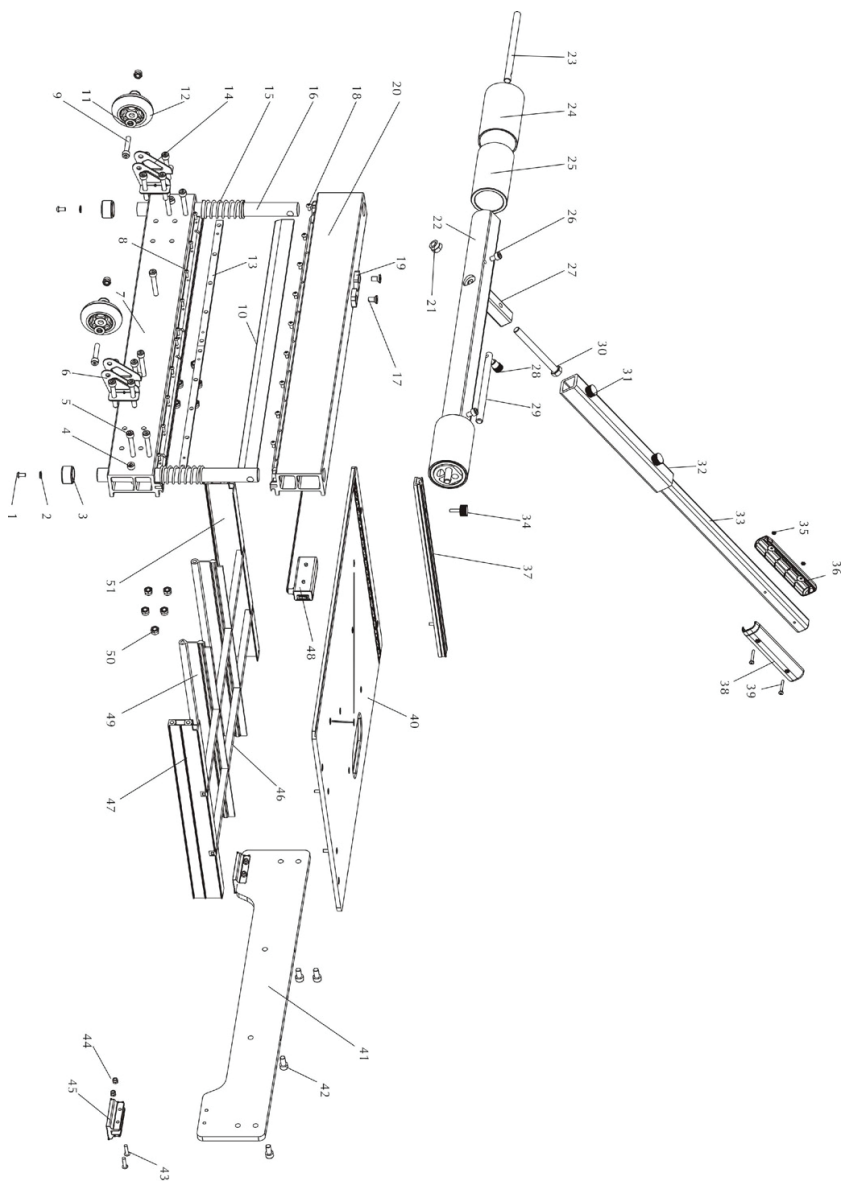



! WARNING
VERY SHARP BLADE

ROBERTS 10-959 PARTS LIST

#	Parts	Qty	#	Parts	Qty
1	Screw M5X12	2	27	Handle Base	1
2	Washer Φ 6	2	28	Screw	1
3	Rubber Feet A	2	29	Latch	1
4	Screw M8X52	4	30	Bolt M12X120	1
5	Screw M8X55	14	31	M8 Screw B	2
6	Left Wheel Base	2	32	Handle A	1
7	Cutter Base	1	33	Handle Base	1
8	Screw M4X14	10	34	M8 Screw A	1
9	Screw M8X40	2	35	Nut M4	2
10	Blade	1	36	Right ABS Handle	1
11	Washer 10	4	37	Guide Bar	1
12	Carry Wheel	2	38	Left ABS Handle	1
13	Nylon Bar	2	39	Screw M4X30	2
14	Right Wheel Base	2	40	Working Table	1
15	Spring	2	41	End Board	1
16	Rod	2	42	Screw M8X16	6
17	Screw M8X16	2	43	Screw M5X20	4
18	Screw M5X10	9	44	Locker Nut M5	4
19	Stopper	1	45	Rubber feet B	2
20	Blade Holder	1	46	Cross Bar	2
21	Nut M12	1	47	Left Side Frame	1
22	Aluminum Eccentric Cam	1	48	Battery Box / Light Belt Assembly	1
23	Shaft	2	49	Working Table Sporting	2
24	Aluminum Wheel	2	50	Locker Nut M8	12
25	Nylon Wheel	2	51	Left Side Frame	1
26	Screw M8X12	3			

CUTTING CAPACITY CHART

WOOD FLOORING	JANKA HARDNESS RATING	WILL CUT UP TO 5/8" ENGINEERED WOOD FLOORING
Eastern White Pine	380	Yes
Basswood	410	Yes
White Pine	420	Yes
Hemlock	500	Yes
Chestnut	540	Yes
Larch	590	Yes
Douglas Fir	660	Yes
Southern Yellow Pine (Loblolly and Shortleaf)	690	Yes
Shedua	710	Yes
Sycamore	770	Yes
Parana	780	Yes
Lacewood / Leopardwood	840	Yes
Southern Yellow Pine (Longleaf)	870	Yes
Cedar	900	Yes
Paper Birch	910	Yes
Boire	940	Yes
Black Cherry / Imbuia	950	Yes
Sakura	995	Yes
Teak	1000	Yes
Black Walnut	1010	Yes
Boreal	1023	Yes
Makore	1100	Yes
Brazilian Eucalyptus / Rose Gum	1125	Yes
Cocobolo	1136	Yes
Carbonized Bamboo (represents one species)	1180	Yes
Heart Pine	1225	No
Movingui	1230	No
Yellow Birch	1260	No
Carribbean Heart Pine	1280	No
Red Oak (Northern)	1290	No
American Beech	1300	No
Ash (White)	1320	No
Ribbon Gum	1349	No
Tasmanian Oak	1350	No
White Oak	1360	No
Australian Cypress	1375	No
Natural Bamboo (represents one species)	1380	No
Coffee Bean	1390	No
Hard Maple / Sugar Maple	1450	No
Sweet Birch	1470	No
Curupixa	1490	No

WOOD FLOORING	JANKA HARDNESS RATING	WILL CUT UP TO 5/8" ENGINEERED WOOD FLOORING
Kambala	1540	No
Peroba	1557	No
True Pine /Timborana	1570	No
Zebrawood	1575	No
Tualang	1624	No
Wenge / Red Pine	1630	No
Highland Beech	1686	No
Locust	1700	No
Kempas	1710	No
Merbau	1712	No
Blackwood	1720	No
African Padauk	1725	No
Rosewood	1780	No
Bangkirai	1798	No
Azelia / Doussie	1810	No
Hickory / Pecan / Satinwood	1820	No
Goncalo Alves /Tigerwood	1850	No
Purpleheart	1860	No
Jarra	1910	No
Amendoim	1912	No
Merbau	1925	No
Tallowwood	1933	No
Cameron	1940	No
Bubinga	1980	No
Sydney Blue Gum	2023	No
Karri	2030	No
Brushbox	2135	No
Pradoo	2170	No
Santos Mahogany / Bocote / Cabreuva	2200	No
Mesquite	2345	No
Brazilian Cherry / Jatoba	2350	No
Spotted Gum	2473	No
Red Mahogany /Turpentine	2697	No
Bloodwood	2900	No
Angelim Pedra	3040	No
Brazilian Redwood / Paraju	3190	No
Ebony	3220	No
Cumaru / Brazilian Teak	3540	No
Ipe / Brazilian Walnut / Lapacho	3684	No

STRICTLY FOLLOW THIS CUTTING CAPACITY CHART. ANY ATTEMPT TO CUT FLOORING HARDER THAN WHAT IS LISTED MAY CAUSE PERSONAL INJURY AS WELL AS DAMAGE TO THE PRODUCT.



AVERTISSEMENT : LE NON-RESPECT DE CES CONSIGNES PEUT CAUSER DE GRAVES BLESSURES! LE RESPECT DES CONSIGNES ET LA PRUDENCE LORS DE L'UTILISATION DE CETTE MACHINE RÉDUIRONT CONSIDÉRABLEMENT LES POSSIBILITÉS DE BLESSURE

CONSIGNES DE SÉCURITÉ POUR L'OUTIL DE COUPE POUR PLANCHERS PRECISION CUTS™

- 1. VOUS DEVEZ LIRE ET COMPRENDRE CE MANUEL D'UTILISATION AVANT D'UTILISER LES OUTILS DE COUPE POUR PLANCHERS PRO.**
2. Si vous n'êtes pas entièrement familier avec l'utilisation de l'outil de coupe de planchers Precision Cuts™ Pro, consultez un instructeur qualifié pour obtenir des conseils.
3. Demeurez alerte. N'utilisez pas la machine si vous êtes sous l'influence de drogues, d'alcool ou de médication.
4. Portez toujours la protection oculaire approuvée avec des écrans latéraux (ANSI Z87.1).
5. Gardez la zone de travail exempte de débris.
6. Gardez les enfants et les personnes non autorisées loin de l'outil de coupe pour planchers Precision Cuts™ Pro et de la zone de travail.
7. Assurez-vous que l'outil est sécuritaire. Utilisez l'outil sur un substrat ferme ou un support solide seulement.
8. Utilisez le bon outil. Ne forcez pas l'outil de coupe pour planchers Precision Cuts™ Pro et ne l'utilisez pas pour effectuer une tâche pour laquelle il n'a pas été conçu; utilisez l'outil seulement sur les matériaux approuvés.
9. Gardez la lame affûtée. Une lame émoussée ne fonctionnera pas bien.
10. Gardez toujours les mains loin de la lame pendant le fonctionnement ou lorsque vous transportez l'outil de coupe.
11. Ne modifiez pas cet outil et ne l'utilisez pas d'une manière impropre. L'outil de coupe pour planchers Precision Cuts™ Pro a été construit avec précision. Les modifications qui ne sont pas mentionnées dans le présent manuel peuvent créer un environnement dangereux et non sécuritaire.
12. Effectuez l'entretien de l'outil de coupe pour planchers Precision Cuts™ Pro avec soin. Gardez la lame affûtée et propre. Suivez les instructions pour changer les accessoires.
13. Utilisez uniquement les accessoires recommandés. L'utilisation des mauvais accessoires peut être dangereuse et causer des blessures.
14. Ne laissez jamais l'outil de coupe pour planchers Precision Cuts™ Pro sans surveillance. Bloquez la poignée avec le dispositif de verrouillage lorsque vous n'utilisez pas l'outil.



AVERTISSEMENT

LAME TRÈS TRANCHANTE

MONTAGE

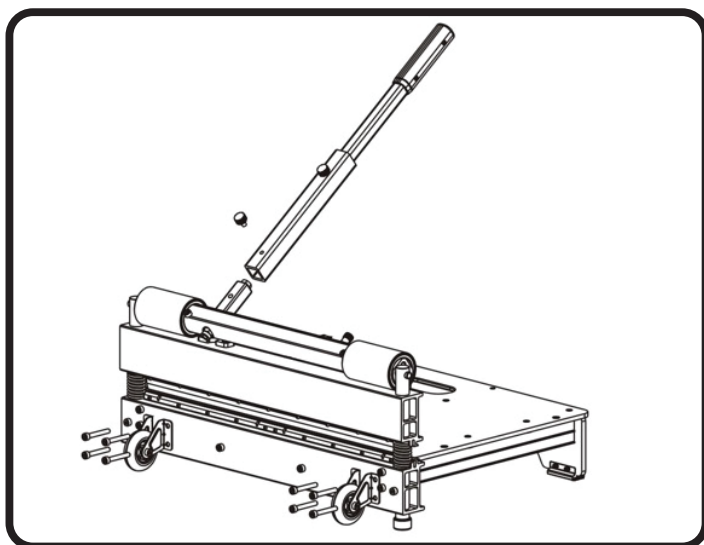

Montage : Installez l'ensemble de roue sur la base de coupe avec les boulons et écrous fournis, comme illustré.

Insérez ensuite la poignée dans la base de la poignée comme indiqué et serrez la vis fournie.

Avvertissement : En tout temps, évitez de mettre vos doigts sur le rebord tranchant de la lame.

COUPES

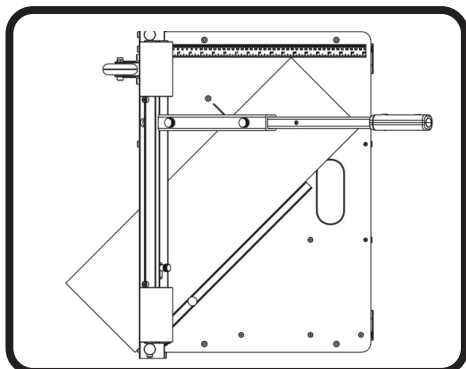

Coupe à 45°

Réglez l'accessoire en angle à 45°. Insérez le matériau entre la lame de coupe et la base, contre l'accessoire en angle, comme sur l'illustration, puis poussez la poignée vers le bas pour effectuer une coupe.

Avvertissement : Gardez le contrôle de la poignée. Ne laissez pas la poignée remonter en claquant après avoir effectué une coupe.



ENTRETIEN

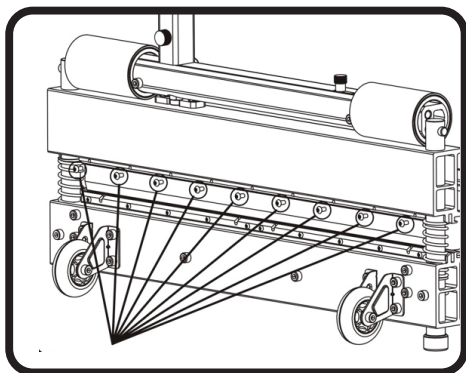

Remplacement de la lame

Utilisez la clé Allen fournie pour retirer les neuf vis, puis tenez la lame par chaque extrémité et sortez-la soigneusement du support à lame.

Remarque : Le côté plat de la lame devrait être face à la table.

Avertissement : En tout temps, évitez de mettre vos doigts sur le rebord tranchant de la lame.

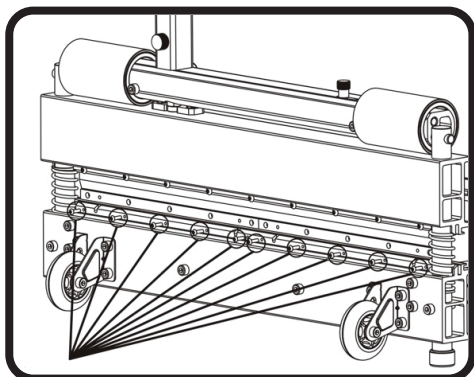

Remplacement de la barre en nylon

Utilisez la clé Allen fournie pour retirer les dix vis, puis tenez la barre en nylon et sortez-la soigneusement du support pour barre en nylon.

Avertissement : En tout temps, évitez de mettre vos doigts sur le rebord tranchant de la lame.

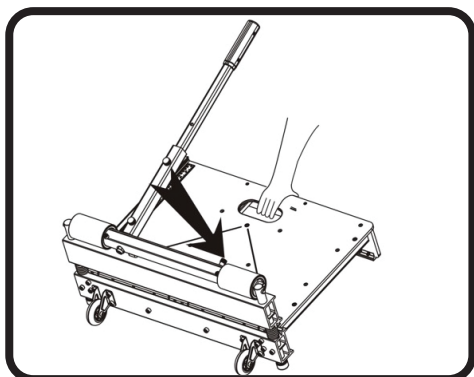

Trasport

Verrouillez la poignée en position basse en faisant glisser la goupille de verrouillage sur la came excentrique comme illustré.

Transportez le cutter en utilisant l'ouverture de la table comme indiqué



ROBERTS 10-959 DIAGRAMME DES PIÈCES

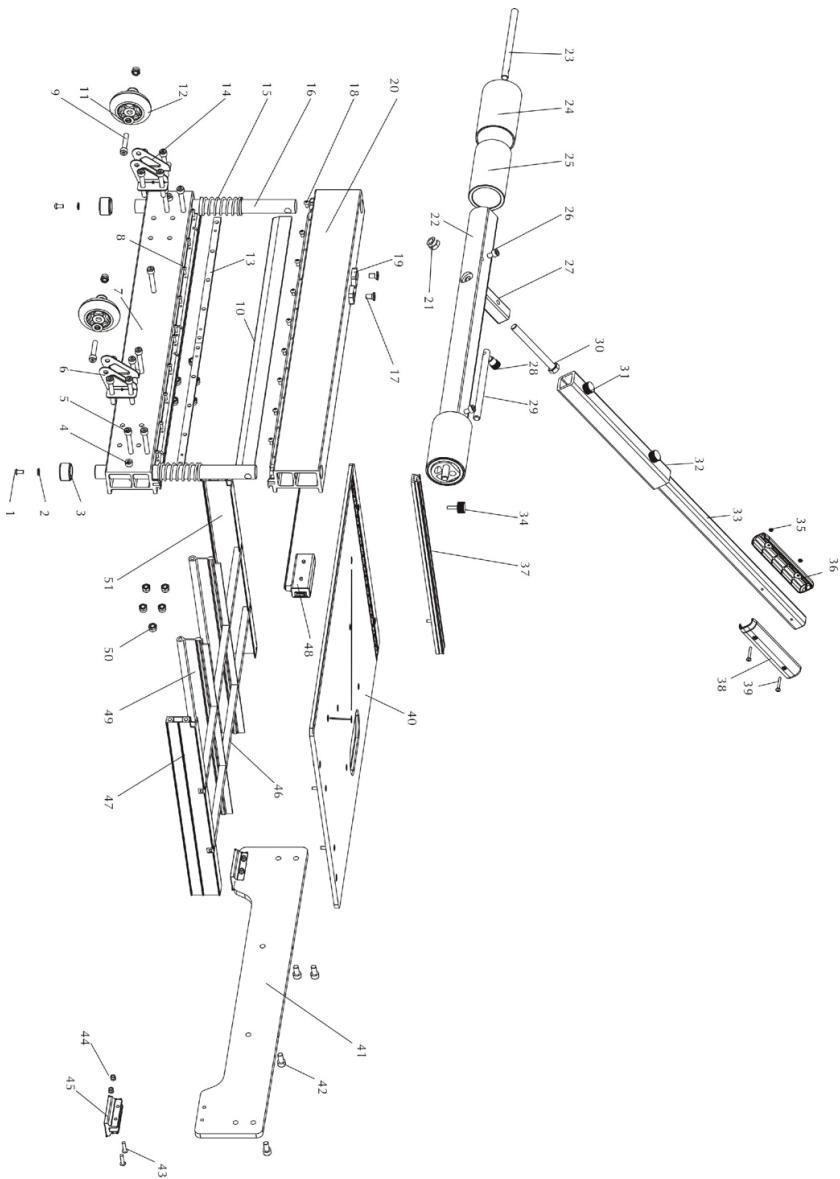



ROBERTS 10-959 LISTE DES PIÈCES

#	Pièces	Qté	#	Pièces	Qté
1	Vis M6X12	2	27	Base de la poignée	1
2	Rondelle Ø 6	2	28	Vis	1
3	Pieds en caoutchouc A	2	29	Loquet	1
4	Vis M8X52	4	30	Boulon M12X120	1
5	Vis M8X55	14	31	M8 Screw B	2
6	Base de roue gauche	2	32	Handle A	1
7	Base de l'outil de coupe	1	33	Handle Base	1
8	Vis M4X14	10	34	M8 Vis B	1
9	Vis M8X40	2	35	Écrou M4	2
10	Lame	1	36	Poignée ABS droite	1
11	Rondelle 10	4	37	Barre de guidage	1
12	Roue de transport	2	38	Poignée ABS gauche	1
13	Barre en nylon	2	39	Vis M4X30	2
14	Base de roue gauche	2	40	Table de travail	1
15	Ressort	2	41	Planche d'extrémité	1
16	Tige	2	42	Vis M8X16	6
17	Vis M8X16	2	43	Vis M5X20	4
18	Vis M5X10	9	44	Écrou de blocage M5	4
19	Butoir	1	45	Pieds en caoutchouc B	2
20	Support de lame	1	46	Barre transversale	2
21	Écrou M12	1	47	Cadre latéral gauche	1
22	Excentrique en aluminium	1	48	Boîtier de batterie/assemblage de la courroie légère	1
23	Tige	2	49	Table de travail	2
24	Roue en aluminium	2	50	Écrou de blocage M8	12
25	Roue en nylon	2	51	Cadre latéral gauche	1
26	Vis M8X12	3			

TABLEAU DE CAPACITÉ DE COUPE

ESSENCE DE BOIS	DEGRÉ DE DURETÉ JANKA	COUPE LES PLANCHERS EN BOIS D'INGÉNIEURIE JUSQU'À 16 MM
Pin Blanc	380	Oui
Tilleul d'Amérique	410	Oui
Pin Blanc	420	Oui
Pruche	500	Oui
Châtaignier	540	Oui
Mélèze	590	Oui
Douglas Vert	660	Oui
Pin des Marais	690	Oui
Shedua	710	Oui
Platane Occidental	770	Oui
Parana	780	Oui
Grevillea	840	Oui
Pin des Marais (Feuilles Longues)	870	Oui
Cèdre	900	Oui
Bouleau à Papier	910	Oui
Boire	940	Oui
Cerisier Tardif	950	Oui
Sakura	995	Oui
Teck	1000	Oui
Noyer Noir	1010	Oui
Boréal	1023	Oui
Makoré	1100	Oui
Eucalyptus Brésilien	1125	Oui
Cocobolo	1136	Oui
Bambou Carbonisé	1180	Oui
Pin	1225	Non
Movingui	1230	Non
Bouleau Jaune	1260	Non
Pin Caribéen	1280	Non
Chêne Rouge	1290	Non
Hêtre à Grandes Feuilles	1300	Non
Frêne Blanc	1320	Non
Gomme	1349	Non
Chêne de Tasmanie	1350	Non
Chêne Blanc	1360	Non
Bois de Cyprès d'Australie	1375	Non
Bambou Naturel	1380	Non
Caféier	1390	Non
Érable à Sucre	1450	Non
Sweet Birch	1470	Non
Curupixa	1490	Non

ESSENCE DE BOIS	DEGRÉ DE DURETÉ JANKA	COUPE LES PLANCHERS EN BOIS D'INGÉNIERIE JUSQU'À 16 MM
Kambala	1540	Non
Peroba	1557	Non
Timborana	1570	Non
Zingana	1575	Non
Tualang	1624	Non
Wengé / Pin Rouge	1630	Non
Hêtre Highland	1686	Non
Robinier	1700	Non
Kempas	1710	Non
Merbeau	1712	Non
Campêche	1720	Non
Padouk d'Afrique	1725	Non
Bois de Rose	1780	Non
Bangkirai	1798	Non
Afzelia / Doussie	1810	Non
Hickory / Pecanier / Clavaliér à cœur jaune	1820	Non
Gouçalo Alves	1850	Non
Bois d'Amarante	1860	Non
Bois de Jarrah	1910	Non
Amendoïn	1912	Non
Merbeau	1925	Non
Ximénie d'Amérique	1933	Non
Cameron	1940	Non
Bubinga	1980	Non
Gomme Bleu de Sydney	2023	Non
Karri	2030	Non
Brushbox	2135	Non
Pradoo	2170	Non
Acajou	2200	Non
Prosopis	2345	Non
Cerisier / Jatoba	2350	Non
Gomme Tacheté	2473	Non
Acajou Rouge	2697	Non
Blood Wood	2900	Non
Angelim Pedra	3040	Non
Séquoia / Paraju	3190	Non
Ebony	3220	Non
Teck Brésilien / Coumarou	3540	Non
Ipé / Noyer Brésilien / Pau d'Arco	3684	Non

SUIVEZ STRICTEMENT LE TABLEAU DE CAPACITÉ DE COUPE. TOUTE TENTATIVE DE COUPER DES REVÊTEMENTS DE SOL PLUS DURS QUE CE QUI EST ÉNUMÉRÉ PEUT CAUSER DES BLESSURES ET ENDOMMAGER LE MATÉRIAU.



ADVERTENCIA: SI NO SIGUE ESTAS INDICACIONES, PUEDEN PRODUCIRSE LESIONES GRAVES. USAR ESTA HERRAMIENTA CON RESPETO Y PRECAUCIÓN DISMINUIRÁ CONSIDERABLEMENTE LA POSIBILIDAD DE LESIONES EN LAS PERSONAS.

REGLAS DE SEGURIDAD DEL CORTADOR PARA VARIOS TIPOS DE PISOS PRECISION CUTS™

- 1. LEA Y COMPRENDA ESTE MANUAL DE INSTRUCCIONES ANTES DE OPERAR LOS CORTADORES PROFESIONALES PARA VARIOS TIPOS DE PISOS.**
- Si no está totalmente familiarizado con la operación del cortador profesional para varios tipos de pisos Precision Cuts™, consulte a un instructor calificado.
- Manténgase alerta. No opere la herramienta bajo los efectos de drogas, alcohol o medicamentos.
- Siempre use protección de seguridad para la vista aprobada con protectores laterales (ANSI Z87.1).
- Mantenga el área de trabajo libre de desechos.
- Mantenga alejados a los niños y a las personas no autorizadas del cortador profesional para varios tipos de pisos Precision Cuts™ y del área de trabajo.
- Asegúrese de que la herramienta esté segura. Opere únicamente sobre un sustrato firme o una base sólida.
- Use la herramienta adecuada. No fuerce el cortador profesional para varios tipos de pisos Precision Cuts™ ni lo use para un trabajo para el que no está diseñado; úselo solo en materiales aprobados.
- Mantenga la cuchilla afilada. Una cuchilla sin filo no funcionará adecuadamente.
- Siempre mantenga las manos alejadas de la cuchilla cuando opere o traslade el cortador.
- No modifique ni haga un uso indebido de esta herramienta. El cortador profesional para varios tipos de pisos Precision Cuts™ está diseñado con precisión; las modificaciones no especificadas en este manual pueden ocasionar un entorno peligroso e inseguro.
- Mantenga con cuidado al cortador profesional para varios tipos de pisos Precision Cuts™. Mantenga la cuchilla afilada y limpia. Siga las instrucciones para cambiar los accesorios.
- Use solo accesorios recomendados. El uso de accesorios inadecuados puede ser peligroso y causar lesiones.
- Nunca deje descuidado el cortador profesional para varios tipos de pisos Precision Cuts™. Asegure la manija con el dispositivo de bloqueo cuando no use la herramienta.



ADVERTENCIA

CUCHILLA MUY AFILADA

INSTALACIÓN

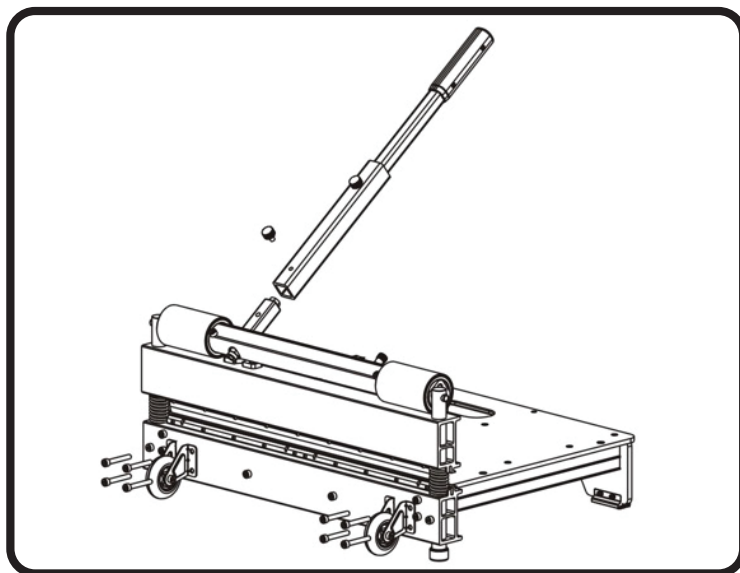

Instalación Instale el conjunto de ruedas en la base del cortador con los pernos y tuercas proporcionados como se muestra.

Luego inserte la manija en la base de la manija como se muestra y apriete el tornillo provisto.

Advertencia: no ponga los dedos sobre el borde afilado de la cuchilla en ningún momento.

CORTE

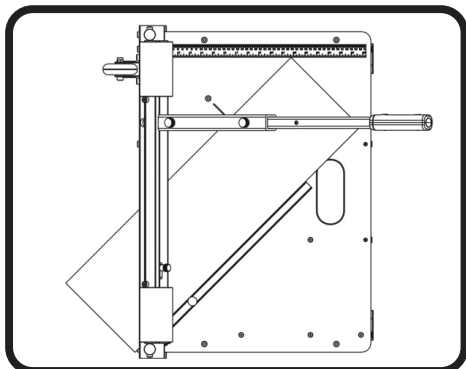

Corte a 45°

Ajuste el accesorio angular a 45°. Inserte el material entre la cuchilla de corte y la base, contra el accesorio angular como se muestra, y luego empuje la manija hacia abajo para completar el corte.

Advertencia: Mantenga el control de la manija. No permita que la manija vuelva de golpe hacia atrás después de cortar.



MANTENIMIENTO

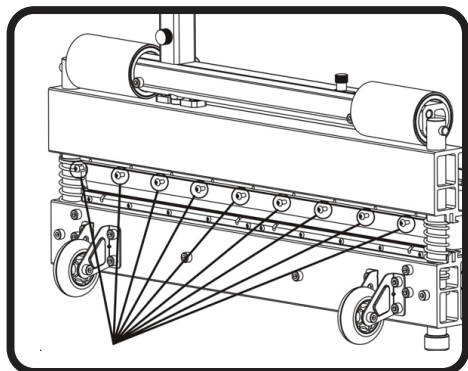

Cambio de la cuchilla

Use la llave Allen proporcionada para quitar los nueve tornillos, luego sostenga la cuchilla por cada extremo y con cuidado retírela del soporte.

Nota: el lado plano de la cuchilla debe mirar hacia la mesa.

Advertencia: no ponga los dedos sobre el borde afilado de la cuchilla en ningún momento.

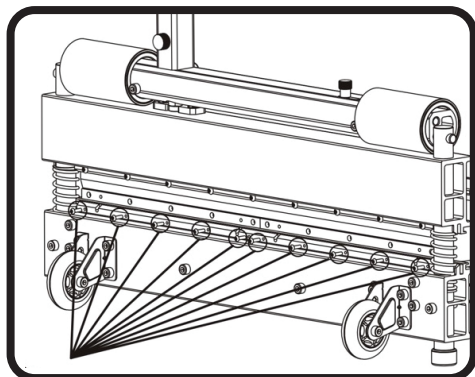

Cambio de la barra de nylon Use la llave Allen proporcionada para quitar los diez tornillos, luego sostenga la barra de nylon y con cuidado retírela del soporte.

Advertencia: no ponga los dedos sobre el borde afilado de la cuchilla en ningún momento.

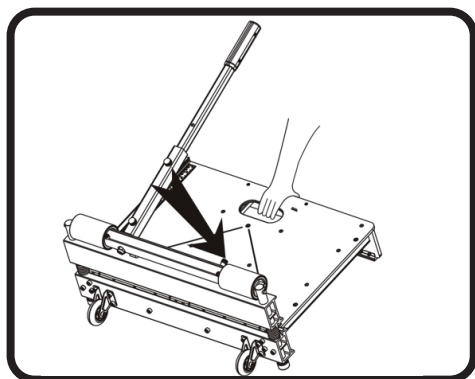

Transporte

Bloquee la manija en la posición hacia abajo deslizando el pasador de bloqueo en la leva excéntrica como se muestra.

Transporte el cortador usando la abertura de la mesa como se muestra.



ADVERTENCIA

CUCHILLA MUY AFILADA

ROBERTS 10-959 DIAGRAMA DE LAS PARTES

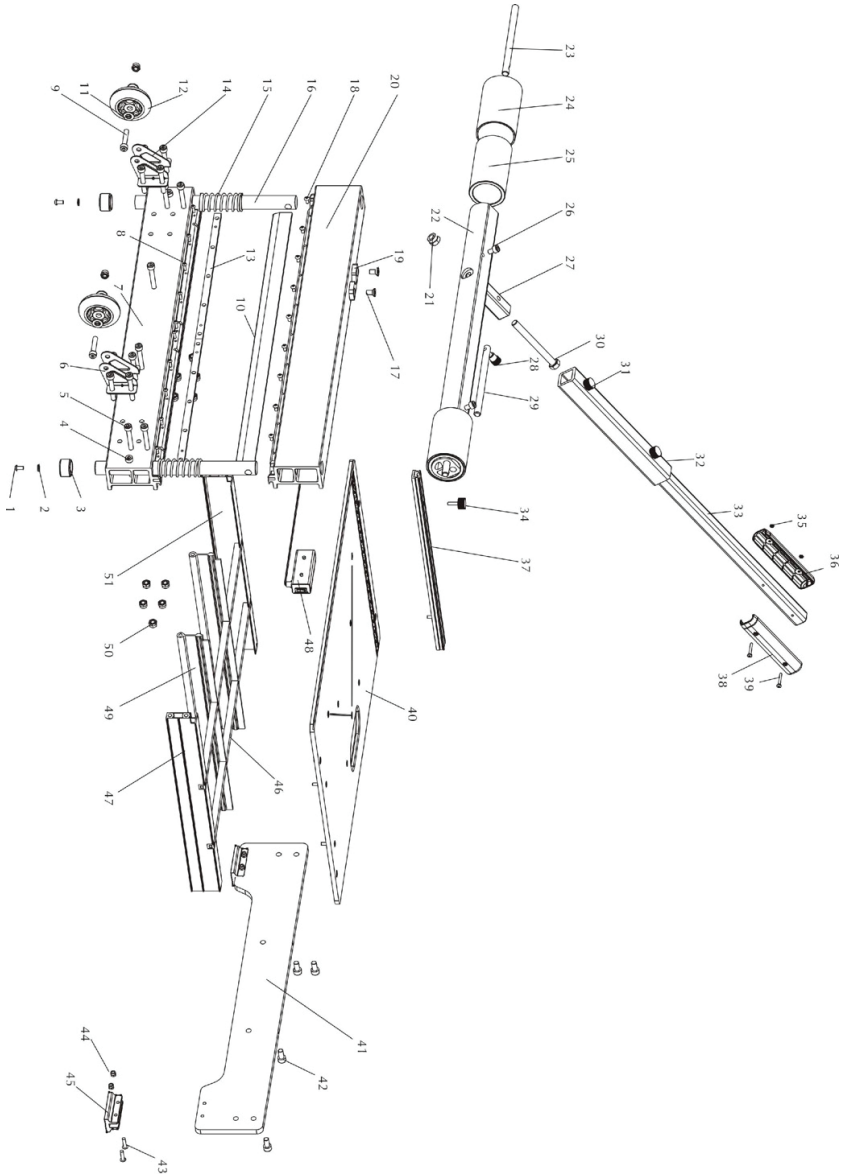



ROBERTS 10-959 LISTA DE PARTES

#	Piezas	Cant	#	Piezas	Cant
1	Tornillo M6X12	2	27	Base de la manija	1
2	Arandela Φ 6	2	28	Tornillo	1
3	Pata de goma A	2	29	Pestillo	1
4	Tornillo M8X52	4	30	Perno M12X120	1
5	Tornillo M8X55	14	31	Tornillo M8 B	2
6	Base de la rueda izquierda	2	32	Manija A	1
7	Base del cortador	1	33	Base de la manija	1
8	Tornillo M4X14	10	34	Tornillo M8 A	1
9	Tornillo M8X40	2	35	Tuerca M4	2
10	Cuchilla	1	36	Manija derecha ABS	1
11	Arandela 10	4	37	Barra de guía	1
12	Rueda de traslado	2	38	Manija izquierda ABS	1
13	Barra de nylon	2	39	Tornillo M4X30	2
14	Base de la rueda derecha	2	40	Mesa de trabajo	1
15	Resorte	2	41	Tablero extremo	1
16	Guía de corte	2	42	Tornillo M8X16	6
17	Tornillo M8X16	2	43	Tornillo M5X20	4
18	Tornillo M5X10	9	44	Tuerca de bloqueo M5	4
19	Tapón	1	45	Pata de goma B	2
20	Soporte de la cuchilla	1	46	Barra transversal	2
21	Tuerca M12	1	47	Marco lateral izquierdo	1
22	Leva excéntrica de aluminio	1	48	Caja de baterías / ensamblaje de la correa ligera	1
23	Eje	2	49	Soporte de la mesa de trabajo	2
24	Rodamiento de aluminio	2	50	Tuerca de bloqueo M8	12
25	Rodamiento de nylon	2	51	Marco lateral izquierdo	1
26	Tornillo M8X12	3			

TABLA DE CAPACIDAD DE CORTE

PISO DE MADERA	CLASIFICACIÓN DE DUREZA JANKA	CORTARÁ PISOS DE MADERA DE INGENIERÍA DE HASTA 16 MM
Pino Blanco del Este	380	Si
Tilo Americano	410	Si
Pino Blanco	420	Si
Cicuta	500	Si
Castaño	540	Si
Alerce	590	Si
Douglasia	660	Si
Pino Amarillo del Sur (Loblolly y Pino de Hoja Corta)	690	Si
Shedua	710	Si
Sicómoro	770	Si
Pino Paraná	780	Si
Roble Sedoso/ Árbol Leopardo	840	Si
Pino Amarillo del Sur (de Hoja Larga)	870	Si
Cedro	900	Si
Abedul de Papel	910	Si
Boire	940	Si
Cerezo Negro/ Color Albura	950	Si
Cerezo Japonés	995	Si
Teca	1000	Si
Nogal Negro Americano	1010	Si
Boreal	1023	Si
Makoré	1100	Si
Eucalipto de Brasil / Rosado	1125	Si
Cocobolo	1136	Si
Carbonizado (representa una especie)	1180	Si
Corazón de Pino	1225	No
Madera Satinada de Nigeria	1230	No
Abedul Amarillo	1260	No
Corazón de Pino	1280	No
Roble Rojo (Del Norte)	1290	No
Haya Americana	1300	No
Cenizo Blanco	1320	No
Eucalipto Viminalis	1349	No
Roble Australiano	1350	No
Roble Blanco	1360	No
Ciprés Australiano	1375	No
Bambú Natural (representa una especie)	1380	No
Grano de Café	1390	No
Arce Duro / Arce de Azúcar	1450	No
Abedul Dulce	1470	No
Curupixa	1490	No

PISO DE MADERA	CLASIFICACIÓN DE DUREZA JANKA	CORTARÁ PISOS DE MADERA DE INGENIERÍA DE HASTA 16 MM
Kambala	1540	No
Peroba	1557	No
Pino Real / Timborana	1570	No
Madera Cebra	1575	No
Tualang	1624	No
Wengué / Pino Rojo	1630	No
Playa Highland	1686	No
Locust	1700	No
Kempas	1710	No
Merbau	1712	No
Madera Negra	1720	No
Padauk Africano	1725	No
Madera Rosa	1780	No
Bangkirai	1798	No
Afzelia Africana / Doussie	1810	No
Nogal Americano / Pecano / Madera Satinada	1820	No
Goncalo Alves/Madera Tigre Brasileña	1850	No
Corazón Morado	1860	No
Jarra	1910	No
Amendoim Bravo	1912	No
Merbau	1925	No
Eucalipto Tallow	1933	No
Cameron	1940	No
Bubinga	1980	No
Eucalipto Azul de Sydney	2023	No
Karri	2030	No
Brushbox	2135	No
Pradoo	2170	No
Santos Mahogany /Bocote / Cabreúva	2200	No
Mesquite	2345	No
Cerezo Brasileño / Jatobá	2350	No
Eucalipto Manchado	2473	No
Mahogany Rojo /Trementina	2697	No
Madera Sangre	2900	No
Angelim Pedra	3040	No
Madera Brasileña Roja / Paraju	3190	No
Ebony	3220	No
Madera de Camarú /Teca Brasileña	3540	No
Ipé / Nogal Brasileño / Lapacho	3684	No

SIGA ESTRICTAMENTE ÉSTE CUADRO DE CAPACIDAD DE CORTE. CUALQUIER INTENTO DE CORTAR PISO MAS DURO QUE EL LISTADO PUEDE CAUSAR DAÑOS PERSONALES ASÍ COMO DAÑO AL PRODUCTO.



robertsconsolidated.com

Roberts Consolidated Industries, Inc.

Boca Raton, FL 33487

Made in China • Fabriqué en Chine

Hecho en China • F1924-12270

CUSTOMER SERVICE: 1-866-435-8665